

**ASSEMBLY INSTRUCTIONS  
FAE 24796 / 24849 / 24853**
*(These references FAE are not replaceable between each other)*

**A -** Unplug the connector (1) from the Stop Light Switch (2).  
To remove the Stop Light Switch, it has to be rotated clockwise (approx. 45°).

**B -** Take the new Stop Light Switch **FAE** part number **24796 / 24849 / 24853**.

**CAUTION:** This type of Switch contains an internal mechanism, which can be damaged if it is not installed and adjusted correctly. The Switch can be tested electrically exclusively when it is totally assembled.  
The position of the switch when supplied is the “deactivated Switch”.

**C -** Maintain the foot brake pedal in its rest position.  
**IMPORTANT:** Support the pedal in its rest position while the installation of the Switch is being done. Insert the Switch (2) inside the hole of the pedal body (it has only one possible position) pressing the lifter against the pedal to fit its position.  
To fix the Switch into its position, the Switch has to be rotated counter clockwise (approx. 45°) obtaining the final assembly position.  
The switch position when assembled is the “activated Switch” position and can now be tested electrically and checked.

**D - IMPORTANT:** Ensure that the switch is turned to the correct position. This action locks the plunger adjustment. The brake light switch is correctly installed if the internal stop pin (white arrow) of the brake light switch is fully seated at end of slot in outer shell (black arrow).

- Reconnect brake light switch connector and verify the connection.
  - Operate brake pedal to verify proper function and brake light activation.
  - Reinstall covers and trim panels.
- Remember to erase brake light switch related faulty messages after installing the new switch.

**INSTRUCCIONES DE MONTAJE  
FAE 24796 / 24849 / 24853**
*(Estas referencias FAE no son intercambiables entre si)*

**A -** Desenchufar el conector (1) del Interruptor de Stop (2).  
Para retirar el Interruptor de Stop se ha de girar en sentido horario (aprox. 45°).

**B -** Obtener el nuevo Interruptor de Stop referencia **FAE 24796 / 24849 / 24853**.

**PRECAUCIÓN:** Este tipo de Interruptor contiene un mecanismo interno, el cual puede ser dañado sino se instala y ajusta correctamente. El Interruptor solo puede ser testeado eléctricamente cuando está montado. La posición del interruptor cuando se suministra es la de “Interruptor desactivado”

**C -** Mantener el pedal de freno en su posición de reposo.  
**IMPORTANTE:** Sostener el pedal en su posición de reposo mientras se hace la instalación del Interruptor. Insertar el Interruptor (2) dentro del orificio del cuerpo del pedal (solo tiene una posición posible) presionando el empujador contra el pedal para ajustar su posición.  
Para fijar el Interruptor a su posición, se ha de girar el Interruptor en sentido antihorario (aprox. 45°) consiguiendo la posición de montaje definitiva. La posición del interruptor cuando está montado es la de “Interruptor activado”. En esta posición es cuando se puede comprobar su funcionamiento.

**D - IMPORTANTE:** Debe asegurarse que el Interruptor se gire hasta la posición correcta. Esta acción cierra el ajuste del émbolo. El interruptor esta bien montado, cuando el borne interno (flecha blanca) del interruptor de freno está bien situado al final de la ranura del armazón externo (flecha negra).

- Enborne de nuevo el conector del interruptor de freno y verifique su buena fijación.
  - Accione el pedal de freno para verificar su buen funcionamiento y la activación de las luces de freno.
  - Reinstale las cubiertas y las pantallas.
- Tras la instalación del nuevo interruptor, no olvide borrar los códigos de mensajes de error relativos al interruptor de freno.

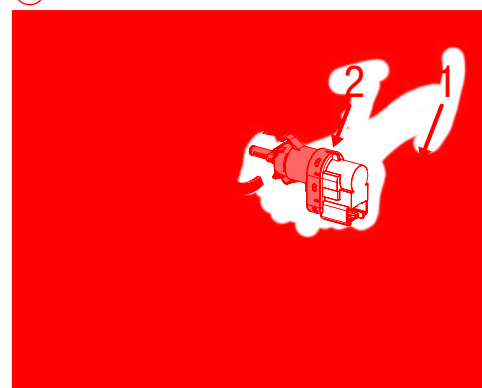
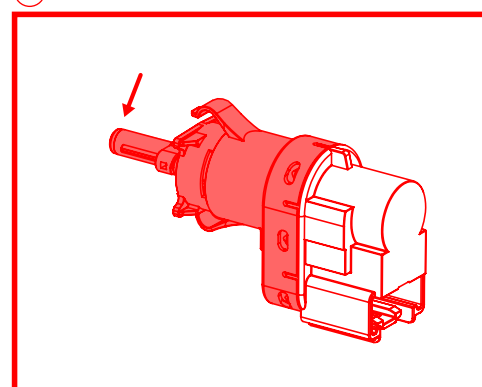
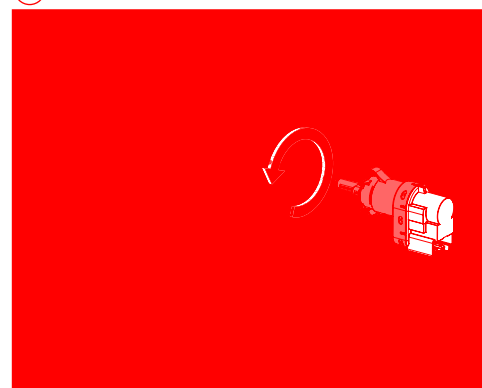
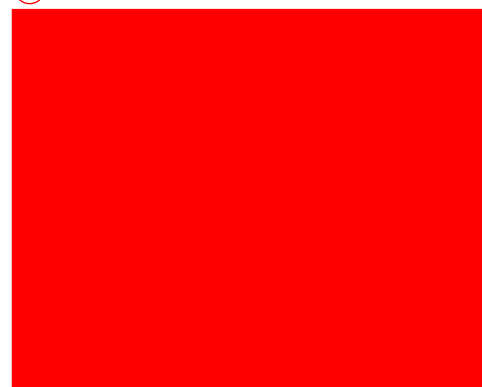
**A**

**B**

**C**

**D**

**video  
instructions**

**www.fae.es**  
interactive catalog  
responsive web design

**www.fae.es**

**FR**
**INSTRUCTIONS DE MONTAGE DES  
FAE 24796 / 24849 / 24853**
*(Ces références FAE ne sont pas interchangeables)*

**A** - Débranchez le connecteur (1) du Contacteur de Feu Stop (2).  
Pour retirer le Contacteur de Feu Stop il faut le tourner de 45° dans le sens horaire.

**B** - Prenez le nouveau Contacteur de Feu Stop référence **FAE 24796 / 24849 / 24853**.

**PRÉCAUTION:** Ce genre de contacteur dispose d'un mécanisme interne, qui peut être endommagé s'il n'est pas installé et ajusté correctement.  
Le contacteur peut être seulement testé électriquement une fois a été monté.  
La position du contacteur à la livraison est celle de "Contacteur désactivé".

**C** - Gardez la pédale de frein dans sa position de repos.

**IMPORTANT:** Gardez la pédale dans sa position de repos pendant l'installation du contacteur.  
Insérez le Contacteur (2) à l'intérieur de la fente du corps de la pédale (il y a qu'une position possible) et appuyez le poussoir contre la pédale pour ajuster sa position. Pour fixer le contacteur à sa position, il faut tourner le contacteur à gauche (approx. 45°) pour obtenir la position finale de montage.  
La position du contacteur quand il est monté est celle du "Contacteur activé". C'est dans cette position quand vous pouvez vérifier son fonctionnement.

**D - IMPORTANT:** Assurez-vous que le contacteur est tourné à la position correcte. Cette action fait verrouiller le réglage du poussoir. Le contacteur est correctement monté quand l'axe de buté interne (flèche blanche) du Contacteur de Feu Stop est bien placé au bout de la fente de la carcasse externe (flèche noire).

- Rebranchez le connecteur du contacteur de feu stop et vérifiez sa bonne fixation.
- Actionnez la pédale de frein pour vérifier son bon fonctionnement et l'activation des feux stop.
- Remettez les caches et les panneaux.

Après la installation du contacteur neuf, n'oubliez pas d'effacer les codes des messages d'erreur relatifs au contacteur de feux stop.

**DE**
**EINBAUANLEITUNG FÜR FOLGENDE  
FAE PRODUKTE 24796 / 24849 / 24853**
*(Diese FAE Bauteilnummern sind nicht untereinander austauschbar)*

**A** - Den Stecker (1) vom Stopplichtscharter (2) abziehen.  
Um den Stopplichtscharter aus der Halterung zu entfernen muss dieser ca. 45° nach rechts gedreht werden.

**B** - Je nach Bedarf, einen neuen Stopscharter **FAE 24796 / 24849 / 24853** bereithalten.

**ACHTUNG:** Der Schalter hat einen inneren Mechanismus der bei unvorsichtigem Einbau beschädigt werden kann. Deshalb ist dieser Mechanismus bei der Lieferung gesperrt und der Schalter kann erst dann geprüft werden wenn er schon eingebaut ist.

**C** - Bremspedal nicht betätigen.

**WICHTIG:** Das Bremspedal darf während des gesamten Einbaus nicht betätigt werden, es muss sich in der Ruhestellung befinden. Den Schalter in die Öffnung des Pedalkörpers stecken (es gibt nur eine mögliche Einbauposition). Um den schalter in die richtige Position zu bringen, muss dieser jetzt nach links gedreht werden bis er seine definitive Montageposition erreicht. Jetzt kann die korrekte Funktion des Schalters überprüft werden.

**D - WICHTIG:** : Achten Sie darauf den Schalter in die richtige Position zu drehen. Dieser Handgriff verriegelt die Einstellung des Stössels. Der Schalter ist richtig montiert wenn die innere Nase (weisser Pfeil) des Stopplichtscharters gut am Anschlag der Nut des Schalters (schwarzer Pfeil) ansitzt.

- Schliesen Sie den Schalter erneut an und prüfen Sie ob der Schalter richtig sitzt.
- Betätigen Sie das Bremspedal und prüfen Sie die Funktion der Bremslichter.
- Montieren Sie alle Verkleidungen und Abdeckungen erneut. Vergessen Sie nach dem Austausch nicht die Fehlermeldung des Stopplichtscharters zu löschen!

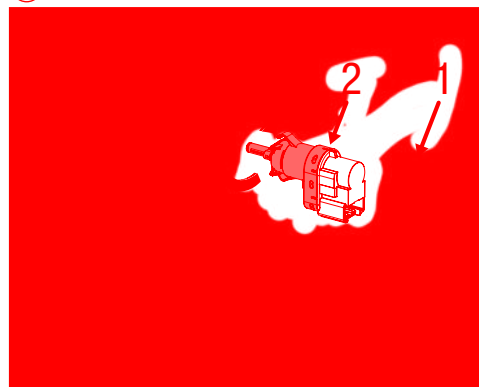
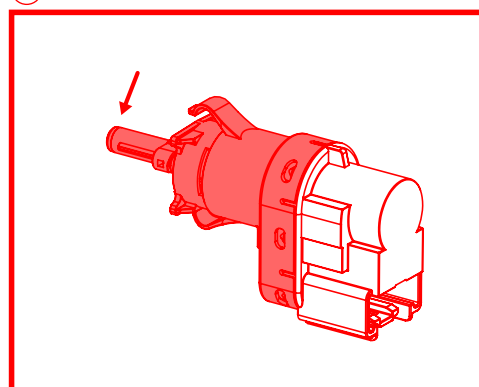
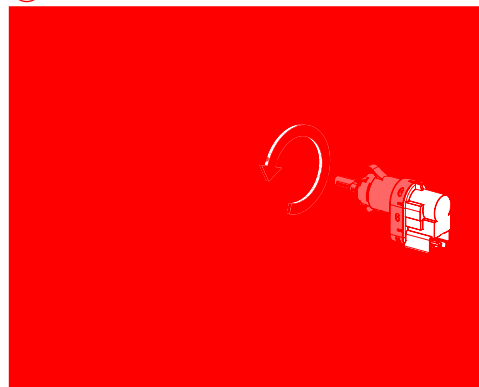
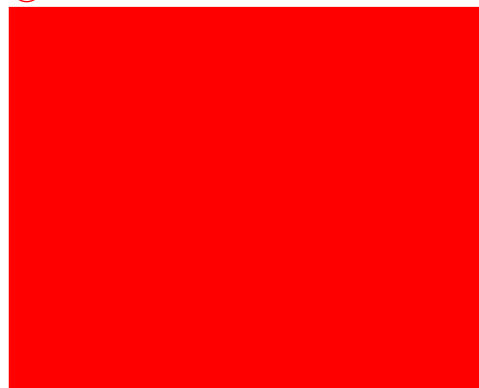
**A**

**B**

**C**

**D**

**video  
instructions**

**www.fae.es**  
interactive catalog  
responsive web design

**www.fae.es**